

Igasugune ja kogu teave, muuhulgas sõnastused, pildid ja joonised, kuulub ettevõttele Hangzhou EZVIZ Software Co., Ltd. (siin ja edaspidi „EZVIZ“). Seda kasutusjuhendit (edaspidi „juhend“) on keelatud mis tahes viisil ilma ettevõtte EZVIZ eelneva kirjaliku loata osaliselt või täielikult paljundada, muuta, tõlkida või levitada. Kui pole sätestatud teisiti, ei anna ettevõtte EZVIZ käesoleva juhendi osas mingeid otseseid ega kaudseid garantiisid ega tagatisi.

### **Selle käsiraamatu kohta**

Juhend sisaldab toote kasutamise ja haldamise juhiseid. Pildid, tabelid, kujutised ja kogu muu edaspidine teave on mõeldud üksnes kirjeldamiseks ja selgitamiseks. Juhendis sisalduvat teavet võidakse püsivara uuendamisel või muudel põhjustel etteteatamata muuta. Uusima versiooni saate hankida ettevõtte EZVIZ™ veebisaidilt (<http://www.ezviz.com>).

### **Redaktsiooni kirje**

Uus väljaanne – aprill 2026

### **Kaubamärkide tunnustus**

EZVIZ™,  ja muud ettevõtte EZVIZ kaubamärgid ning logod on ettevõtte EZVIZ eri kohtualluvustes registreeritud omand. Muud allpool mainitud kaubamärgid ja logod kuuluvad nende vastavatele omanikele.

### **Õigusvastusest loobumine**

KOHALDATAVA SEADUSEGA LUBATUD MAKSIMAALSES ULATUSES PAKUTAKSE KIRJELDATUD TOODET KOOS SELLE RIIST-, TARKVARA JA PÜSIVARAGA „SELLISENA, NAGU SEE ON“, KOOS KÕIGI VIGADE JA VIGADEGA NING EZVIZ EI ANNA OTSESEID EGA KAUDSEID GARANTIISID, SEALHULGAS ILMA PIIRANGUTETA TURUSTATAVUSE, RAHULDAV KVALITEET, SOBIVUS KONKREETSEKS OTSTARBEKS JA KOLMANDATE ISIKUTE ÕIGUSI MITTERIKKUMINE. EZVIZ, SELLE DIREKTORID, AMETNIKUD, TÖÖTAJAD JA AGENDID EI VASTUTA TEIE EES MITTE MINGIL JUHUL ERILISTE, KAUDSETE, JUHUSLIKE VÕI TULENEVATE KAHJUDE EEST, SH ÄRIKASUMI KAOTUSEST, ÄRITEGEVUSE KATKEMISEST VÕI ANDMETE VÕI DOKUMENTATSIOONI KAOTUSEST TULENEVATE KAHJUDE EEST, MIS ON SEOTUD SELLE TOOTE KASUTAMISEGA; ISEGI MITTE JUHUL, KUI EZVIZI ON SELLISTE KAHJUDE VÕIMALIKKUSEST TEAVITATUD.

EZVIZI KOGUVASTUTUS MIS TAHES KAHJUDE EEST EI ÜLETA KOHALDATAVATE ÕIGUSAKTIDEGA LUBATUD SUURIMAS ULATUSES MITTE MINGIL JUHUL TOOTE ALGSET OSTUHINDA.

EZVIZ EI VÕTA MINGIT VASTUTUST KEHAVIGASTUSE VÕI VARALISE KAHJU EEST, MILLE ON PÕHJUSTANUD TOOTE VÕI TEENUSE MITTETÖÖTAMINE, MIS TULENEB JÄRGMISEST: A) EBAÕIGE PAIGALDAMINE VÕI KASUTAMINE, MIS EI VASTA NÕUTULE; B) RIIKLIKE VÕI AVALIKE HUVIDE KAITSE; C) VÄÄRAMATU JÕUD; D) TEIE ISE VÕI KOLMAS ISIK, SH PIIRANGUTA MIS TAHES KOLMANDA ISIKU TOODETE, TARKVARA, RAKENDUSTE JA MUU KASUTAMINE.

INTERNETIÜHENDUSEGA TOOTE PUHUL ON SELLE KASUTAMINE TÄIELIKULT TEIE ENDA VASTUTUSEL. EZVIZ EI VÕTA MITTE MINGIT VASTUTUST EBATAVALISE TOIMIMISE, PRIVAATSUSLEKKE VÕI MUUDE KAHJUDE EEST, MIS TULENEVAD KÜBERRÜNNAKUST, HÄKKERIRÜNNAKUST, VIIRUSKONTROLLIST VÕI MUUDEST INTERNETITURBE RISKIDEST; SAMAS PAKUB EZVIZ VAJADUSEL ÕIGEAEGSET TEHNILIST TUGE. ERI KOHTUALLUVUSTES KEHTIVAD ERINEVAD JÄRELEVALVET JA ANDMEKAITSET REGULEERIVAD ÕIGUSAKTID. ENNE TOOTE KASUTAMIST KONTROLLIGE PALUN KÕIKI TEIE KOHTUALLUVUSTES KEHTIVAD ASJAKOHASEID ÕIGUSAKTE, ET TOOTE KASUTUS VASTAKS KEHTIVATELE SEADUSTELE. EZVIZ EI VASTUTA TOOTE EBASEADUSLIKEL EESMÄRKIDEL KASUTAMISE EEST.

EELTOODU JA KEHTIVA ÕIGUSE VAHELISE VASTUOLU KORRAL KEHTIB VIIMANE.

# Sisukord

|  |           |
|--|-----------|
| <b>Ülevaade .....</b>                              | <b>1</b>  |
| 1. Pakendi sisu.....                               | 1         |
| 2. Alused.....                                     | 1         |
| <b>Hankige rakendus EZVIZ.....</b>                 | <b>2</b>  |
| <b>Paigaldage microSD™-kaart (valikuline).....</b> | <b>3</b>  |
| <b>Ühendage vooluvõrku .....</b>                   | <b>3</b>  |
| <b>EZVIZ-i kaamera lisamine .....</b>              | <b>4</b>  |
| Variant A: Juhtmega seadistus .....                | 4         |
| Variant B: Wi-Fi seadistamine.....                 | 5         |
| <b>Paigaldamine .....</b>                          | <b>5</b>  |
| 1. Paigalduskoht .....                             | 5         |
| 2. Paigaldage paigaldusplaat.....                  | 5         |
| 3. Kaamera paigaldamine .....                      | 6         |
| <b>Seadme vaade .....</b>                          | <b>7</b>  |
| 1. Otsevaade .....                                 | 7         |
| 2. Sätted .....                                    | 8         |
| <b>EZVIZ Connect .....</b>                         | <b>9</b>  |
| 1. Amazon Alexa kasutamine.....                    | 9         |
| 2. Google Assistenti kasutamine .....              | 9         |
| <b>KKK.....</b>                                    | <b>10</b> |
| <b>Videotoodete kasutamise algatused .....</b>     | <b>11</b> |

# Ülevaade

## 1. Pakendi sisu



Kaamera (1 tk)



Toiteadapter (1 tk)



Toitekaabel (1 tk)



Puurimisšabloon (1 tk)



Paigaldusplaat (1 tk)



Kruvikomplekt (1 tk)



Regulatiivteave (2 tk)



Kiirjuhend (1 tk)

**i** Toiteadapteri välimus sõltub teie ostitud adapterist.

## 2. Alused



**i** Sõltuvalt seadme mudelist võib mikrofon olla vasakul, paremal või mõlemal küljel.



### Kallutage sfääri ülespoole

| Nimi                  | Kirjeldus  |
|-----------------------|--|
| LED-indikaator        | <ul style="list-style-type: none"> <li><span style="color: red;">■</span> Püsiv punane: Kaamera käivitub.</li> <li><span style="color: red;">● ●</span> Aeglaselt vilkuv punane: Võrgu erand.</li> <li><span style="color: red;">● ● ● ●</span> Kiiresti vilkuv punane: Kaamera erand (nt microSD™-kaardi viga).</li> <li><span style="color: blue;">■</span> Ühtlaselt sinine: EZVIZ-i rakenduses vaadatakse videot.</li> <li><span style="color: blue;">● ●</span> Aeglaselt vilkuv sinine: Kaamera töötab korralikult.</li> <li><span style="color: blue;">● ● ● ●</span> Kiiresti vilkuv sinine: Kaamera valmis võrgu seadistamiseks.</li> </ul> |
| microSD™-kaardi pessa | <ul style="list-style-type: none"> <li>• Sisesta kaardipesa microSD™-kaart (ostetud eraldi). Enne kaardi kasutamist EZVIZ-i rakenduses tuleb kaart vormindada.</li> <li>• Soovitatav ühilduvus: 10. klass, maksimaalne mälu ruum 512 GB.</li> </ul>  |
| RESET nupp            | Kui kaamera töötab, hoidke nuppu 4 sekundit all, et see taaskäivitada ja kõik parameetrid vaikimisi seada.   |
| Kutsunginupp          | Vajutage nuppu ühe korra, et alustada kõne ja EZVIZ-i rakendus võtab vastu kõne taotluse.  |

## Hankige rakendus EZVIZ

1. Ühendage oma mobiiltelefon Wi-Fi-võrguga (soovitatav).
2. Otsige App Store'ist või Google Play™-poest „EZVIZ“ ning laadige alla ja installige rakendus EZVIZ.
3. Käivitage rakendus ja registreerige EZVIZ-i kasutajakonto.

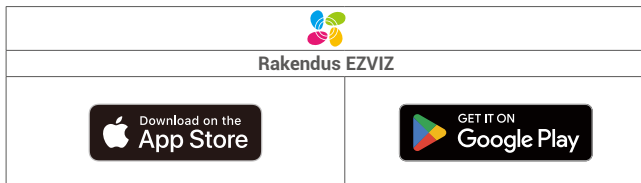

- i** Kui olete rakendust juba kasutanud, veenduge, et teil oleks selle uusim versioon. Värskenduse saadaval oleku kontrollimiseks minge rakendustepoodi ja otsige „EZVIZ“.

## Paigaldage microSD™-kaart (valikuline)

1. Pöörake katet üles, kuni näete kaardipesa.
2. Sisesta kaardipesa microSD™-kaart (ostetud eraldi).



- i** Pärast microSD™-kaardi paigaldamist järgige allolevaid samme, et kaart EZVIZ rakenduses initialiseerida enne selle kasutamist.
1. EZVIZ rakenduses puudutage seadme sätete liideses salvestuste loendit, et kontrollida SD-kaardi olekut.
  2. Kui microSD™-kaardi olek kuvatakse kui "Initsialiseerimata", puudutage seda initialiseerimiseks. Seejärel muutub olek Kasutusel, võimaldades videoid salvestada.

## Ühendage vooluvõrku

Ühendage toitepordi toiteadapteri ja toitejuhega (pakendis). Kui LED-indikaator vilgub kiiresti siniselt, näitab see, et käivitusprotsess on lõppenud ja seade on võrgu konfigureerimiseks valmis.



- i**
- Soovitatav on kasutada komplektis olevat toitekaablit ja toiteplokki.
  - Toiteallikast lahtiühendamiseks eemaldage seadme toitepistik.

# EZVIZ-i kaamera lisamine

Ühenda kaamera juhtmega või Wi-Fi võrguga, seejärel lisa see EZVIZ rakendusse.

- Kaabelühendus: Ühendage kaamera ruuteriga. Viita "[Variant A: Juhtmega seadistus](#)"-le.
- Wi-Fi seadistamine: Seadista Wi-Fi sätteid. Viita "[Variant B: Wi-Fi seadistamine](#)"-le.

**i** Võrgu prioriteet: kaabelvõrk > Wi-Fi.

## Variant A: Juhtmega seadistus

1. Ühendage kaamera Etherneti-kaabli abil (ostetud eraldi) ruuteri LAN-pesaga.

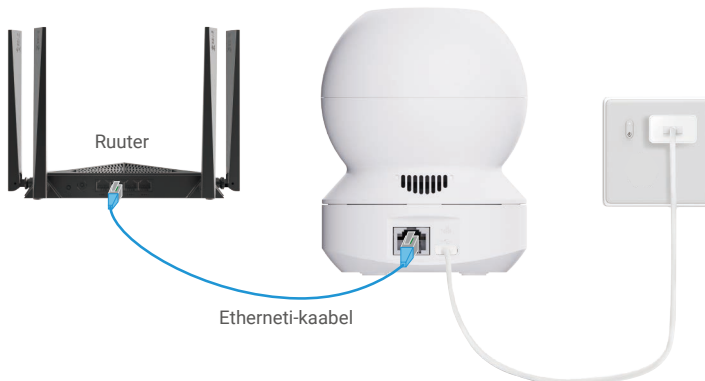

**i** Kui LED-indikaator hakkab aeglaselt siniselt vilkuma, näitab see, et kaamera on ühendatud Internetiga.

2. Logige EZVIZ rakenduse abil oma kontole sisse.
3. Puudutage avakuval paremas ülannurgas nuppu „+“, et avada QR-koodi skannimise liides.
4. Skannige kiirjuhendi kaanel või kaamera korpusel olevat QR-koodi.



**i** Saate lisamiseks sisestada ka otse seadme SN.

5. Järgige EZVIZ-i rakenduse viisardit, et lisada kaamera oma EZVIZ-i rakenduse kontole.

## Variant B: Wi-Fi seadistamine

**i** Ühendage kaamera sama Wi-Fi-võrguga, millega on ühendatud mobiiltelefon.

1. Logige EZVIZ rakenduse abil oma kontole sisse.
2. Puudutage avakuival paremas ülanurgas nuppu „+“, et avada QR-koodi skannimise liides.
3. Skannige kiirjuhendi kaanel või kaamera korpusel olevat QR-koodi.



**i** Saate lisamiseks sisestada ka otse seadme SN.

4. Järgige EZVIZ-i rakenduse viisardit, et lõpetada Wi-Fi konfigureerimine ja lisada kaamera oma EZVIZ-i rakenduse kontole.

## Paigaldamine

### 1. Paigalduskoht

Valige koht, kus kaamerale on selge, takistusteta vaateväli ja hea raadiosignaal. Palun pidage meeles järgmisi näpunäiteid:

- Paigaldage seade ainult siseruumides, kuna see ei ole veekindel.
- Eemaldage objektiivilt kaitsekile.
- Veenduge, et sein oleks piisavalt tugev kaamera kolmekordse kaalu talumiseks.
- Vältige kaamera paigaldamist alale, kuhu langeb palju otsest valgust kaamera objektiivile.
- EZVIZ rakenduses asukohta valides on soovitatav seada tuvastamise tundlikkus. Seejärel saate kontrollida, kas kaamera asukohas on liikumine tuvastatav ning reguleerida tundlikkust tuvastatud objekti suuruse ja kauguse järgi.
- Soovitatav paigalduskõrgus: 3 meetrit (≈9,8 jalga) maapinnast.

### 2. Paigaldage paigaldusplaat

Kaamera saab paigaldada horisontaalsele pinnale või kinnitada lakke. Siin kujutatakse näitena paigaldamist lakke.

1. Asetage puurimismall pinnale, millele olete kaamerat paigaldamas.
2. (Ainult betoonseina/-lae korral) Puurige kruviaugud vastavalt mallile ja sisestage kolm tüüblit.
3. Kinnitusplaadi kinnitamiseks kasutage kolme metallkrugi.

- i** Puurimismalli nool peaks osutama samas suunas kui kaamera objektiiv.
- Paigaldage kinnitusplaat, joondades kinnitusplaadi noole puurimisabloomi nooga.

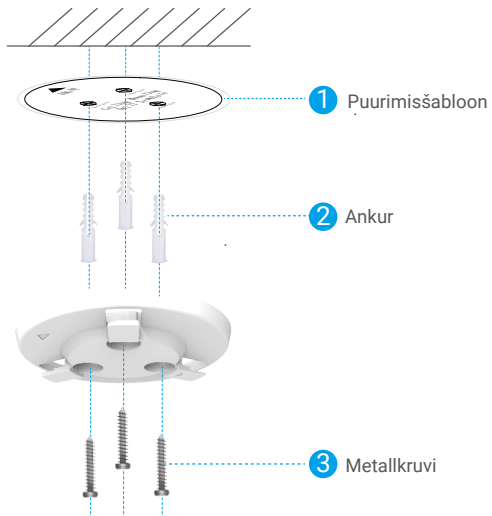

### 3. Kaamera paigaldamine

Paigaldage kaamera paigaldusplaadile ja pööra seda kellaajaga, kuni see on fikseeritud.

- i** Kaamera paigaldamisel veenduge, et kaamera objektiiv oleks suunatud samas suunas kui nooleke kinnitusalusel.



# Seadme vaade

**i** Rakenduse kasutajaliides võib versioonivärskenduse tõttu muutuda.

## 1. Otsevaade



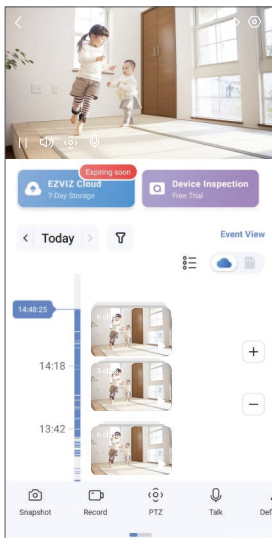

Kui käivitata EZVIZ-i rakenduse, kuvatakse seadme leht, mis on allpool näidatud.

Saate vaadata ja kuulata otseülekannet, teha hetktõmmiseid või salvestisi ning valida vastavalt vajadusele video eraldusvõimet.



**i** Muude ikoonide kuvamiseks viibake üle ekraani vasakule ja paremale.

| Ikoon | Kirjeldus  |
|-------|--|
|       | Jaga. Saate seadet ka jagada.  |
|       | Sätted. Seadme sätete kuvamine või muutmine.   |
|       | Hetktõmmis. Hetktõmmise tegemine.  |
|       | Salvestamine. Salvestamise käsitsi käivitamine/peatamine.  |
|       | PTZ. Pöörake kaamerat, et vaatevälja laiendada. Eelseadistatud asukoht. Juhtige PTZ-d, et määrata kuvamiskoht eelseatud asukohaks.   |
|       | Kõne. Puudutage ikooni ja järgige ekraanil kuvatavaid juhiseid, et kaamera ees olevate inimestega rääkida või neid kuulda.   |
|       | Eraldusvõime. Puudutage, et valida video resolutsioon.   |
|       | Privaatne režiim. Puudutage privaatsusrežiimi lubamiseks. Kaamera sfäär pöörduv ülespoole, kuni objektiiv on seadme korpuse poolt kaetud ja reaalkaade enam ei kuvata.<br><b>i</b> Saate reaalkaade alal puudutada keelamisnuppu, et privaatsusrežiimi keelata, ja objektiiv liigub tagasi horisontaalsesse asendisse. |
|       | Automaatne patrull. Puudutage ikooni, et PTZ saaks teha mitme nurga all patrulltuvastust vaike- või kohandatud eelseadepunktide põhjal.  |
|       | 360° pilt. Puudutage 360-kraadise vaate loomiseks.   |

| Ikon   | Kirjeldus  |
|--|--|
|   | Lähedal asuv seade. Puudutage läheduses olevate saadaolevate seadmete kontrollimiseks.         |
|  | Pilt-pildis režiim. Vaadake videot, mis kuvatakse muude rakenduste peal, mida hetkel kasutate. |
|  | Nõuanne. Puudutage, et näha seadme kohta rohkem teavet.  |
|  | Ümberkorralda. Ümberkorralda kõik eespool olevad funktsioonid järjestuses.                     |

## 2. Sätted

Sätete lehel saate määrata seadme parameetreid.

| Parameeter             | Kirjeldus  |
|------------------------|--|
| Nimi                   | Vaadake või puudutage siin, et kohandada oma seadme nime.  |
| Tark tuvastus          | Siin saate valida, millist tuvastamistüüpi seadmes kasutada.   |
| Sõnumite teavitused    | Saate hallata seadme teateid ja EZVIZ rakendi märguandeid.   |
| Heliseaded             | Saate seadistada oma seadme jaoks asjakohaseid heliparameetreid.   |
| Kujutisesätteid        | Saate seadistada oma seadme jaoks asjakohased pildiparameetrid.  |
| Valguse seaded         | Saate seadme jaoks määrata asjakohased valgusparameetrid.  |
| PTZ-i sätteid          | Siin saate seadme PTZ parameetreid, näiteks PTZ-i asukoha kalibreerimist ja PTZ-i eelmääramist määrata.  |
| Kirjete loend          | Saate valida oma seadme erinevate salvestusviiside vahel ja vaadata siin microSD™-kaardi olekut.   |
| Kõnenupu seaded        | Siin saate lubada ühepuudutusega kõnefunktsiooni.  |
| Privaatsusseaded       | Saate videoid krüpteerida krüpteerimisparooliga või lubada privaatsusrežiimi siit.   |
| Võrguseaded            | Saate näha ühenduse olekut ja konfigurioneerida Wi-Fi võrku.   |
| Seadme info            | Siin näete teavet seadme kohta.  |
| Seadme jagamine        | Saate seadet jagada pereliikmega või külalisega.   |
| EZVIZ Cloud            | Võimaldab tellida ja hallata pilve salvestusruumi.<br> <b>Funktsioon on saadaval ainult teatud riikides. Enne ostmist kontrollige saadavust oma riigis. Tootja jätab endale õiguse lõplikule selgitusele.</b> |
| Seadme taaskäivitamine | Puudutage seadme taaskäivitamiseks.  |
| Kustuta seade          | Puudutage, et seade EZVIZ-i rakendusest kustutada.   |

## 1. Amazon Alexa kasutamine

Neid juhiseid järgides saate EZVIZ seadmeid jhutada Amazon Alexa kaudu. Kui selle käigus esineb raskusi, vaadake jaotist **Törkeotsing**.

### Enne alustamist kontrollige järgmist:

1. EZVIZ seadmed on ühendatud EZVIZ rakendusega.
2. Lülitage EZVIZ-i rakenduses seadme sätete lehel säte „Kujutise krüptimine“ välja.
3. Kasutate Alexa toega seade (nt Echo Spot, Echo-Show, uusim Echo-Show, Fire TV (kõik põlvkonnad), Fire TV (ainult teine põlvkond) või nutiteleer Fire TV Editioni).
4. Amazon Alexa rakendus on nutiseadmesse juba installitud ja olete loonud konto.

### EZVIZ seadmete juhtimiseks Amazon Alexaga tehke järgmist:

1. Avage Alexa rakendus ja valige menüüst „Oskused ja mängud“.
2. Kuval „Oskused ja mängud“ otsige kirjet „EZVIZ“, et leida EZVIZ oskused.
3. Valige oma EZVIZ-i seadme oskus ja puudutage valikut „**LUBA KASUTAMINE**“.
4. Sisestage oma EZVIZ kasutajanimi ja parool ning puudutage „**Logi sisse**“.
5. Puudutage nuppu „**Volita**“, et lubada Alexa juurdepääs teie EZVIZ-i kontole, et Alexa saaks teie EZVIZ-i seadmeid juhtida.
6. Kui kuvatakse tekst „EZVIZ-i sidumine õnnestus“, puudutage valikut „**AVASTA SEADMED**“, et lubada Alexal avastada kõik teie EZVIZ-i seadmed.
7. Minge tagasi Alexa rakenduse menüüsse ja valige „Seadmed“ ning seadmete all näete kõiki oma EZVIZ seadmeid.

### Häälkäsklused

Avastage uus nutiseade Alexa rakenduse menüüs „Nutikodu“ või Alexa hääljuhtimise funktsiooni kaudu.

Kui seade on leitud, saate seda häälega juhtida. Õelge Alexale lihtsaid käskle.

-  Teie seadme nime näiteks: „näita kaamera xxxx“, saab muuta rakenduses EZVIZ. Iga kord, kui muudate roboti nime, peate seadme uuesti avastama, et nime värskendada.

### Törkeotsing

Mida peaksin tegema, kui Alexa ei leia minu seadet?

Kontrollige, kas internetiühendus on korras.

Taaskäivitage nutiseade ja avastage see Alexas uuesti.

Miks kuvatakse Alexas seadme olekuks „Võrguühenduseta“?

Raadiovõrguühendus võib olla katkenud. Taaskäivitage nutiseade ja avastage see Alexas uuesti.

Ruuteril pole internetipääsu. Kontrollige, kas teie ruuter on internetiga ühendatud, ja proovige uuesti.

-  Lisateavet Amazon Alexa kasutamist toetavate riikide kohta vt selle ametlikult veebisaidilt.

## 2. Google Assistenti kasutamine

Google Assistenti kaudu saate aktiveerida oma EZVIZ seadme ja vaadata otseülekanne, andes Google Assistentile häälkäsklusi.

### Vajalikud on järgmised seadmed ja rakendused:

1. Toimiv EZVIZ rakendus.
2. EZVIZ-i rakenduses lülitage sätte „Pildi krüptimine“ välja ja seadme sätete lehel lülitage „Heli“ sisse.
3. Teler, millega on ühendatud toimiv Chromecast.
4. Google Assistenti rakendus teie telefonis.

### Alustamiseks järgige alltoodud samme:

1. Häälestage EZVIZ seade ja veenduge, et see töötaks rakenduses korralikult.
2. Laadige App Store'ist või Google Play™-ist alla rakendus Google Home ja logige sisse oma Google'i kontole.
3. Minu avalehel puuduta vasakus ülanurgas „+“ ja vali menüüst „Seadista seade“, et minna seadistamise liidesesse.
4. Puudutage valikut **Töötab Google** iga otsige „EZVIZ“, mille kaudu leiate EZVIZ-i oskused.
5. Sisestage oma EZVIZ kasutajanimi ja parool ning puudutage „**Logi sisse**“.

6. Puudutage valikut **Volita**, et anda Google'ile juurdepääs teie EZVIZ-i kontole, et Google saaks teie EZVIZ-i seadmeid juhtida.
7. Puudutage valikut **Tagasi rakendusse**.
8. Volitamise lõpuleviimiseks järgige ülalloodud samme. Kui sünkroonimine on lõppenud, kuvatakse EZVIZ teenus teie teenuste loendis. Oma EZVIZ kontol olevate ühilduvate seadmete loendi vaatamiseks puudutage EZVIZ teenuse ikooni.
9. Nüüd proovige mõnda käsku kasutada. Kasutage süsteemi häälestamisel loodud kaamera nime.

Kasutajad saavad seadmeid hallata ühe üksusena või seadmete rühmana. Seadmete ruumi lisamine võimaldab ühe käsuga juhtida korraga seadmete rühma.

Lisateabe saamiseks vaadake linki:

<https://support.google.com/googlehome/answer/7029485?co=GENIE.Platform%3DAndroid&hl=en>

## KKK

### **K: Kas videosalvestus jätkub, kui kaamera on võrguühenduseta?**

V: Kui kaamera on sisse lülitatud, kuid internetiühendus katkeb, jätkub video salvestamine microSD™-kaardile ning pilve salvestamine peatub. Kaamera väljalülitamisel peatuvad mõlemad salvestamised.

### **K: Mida teha, kui parool ununeb?**

V: Palun avage EZVIZI rakenduse sisselogimisleht ja klõpsake nupul „Unustasite parooli?“ Sisestage seejärel oma konto e-posti aadress või telefoninumber ning klõpsake „Saada“. Pärast kontrollkoodi saamist sisestage kood ja lähtestage parool.

### **K: Miks ma ei saa kinnituskoodi?**

- V: 1. Kui registreerisite konto e-posti teel, kontrollige oma rämpsposti.  
Kui te ei saa ikkagi kinnituskoodi kätte, võib see olla e-kirja filtreerimis-/blokiga, mis piirab seda e-kirja, palun küsige oma e-posti teenusepakkujalt.
2. Kui registreerisite konto mobiilinumbriga, kontrollige, kas teie mobiil saab SMS-i lühikode vastu võtta.
3. Kui te ei saa ikkagi kinnituskoodi kätte, esitage oma number, riik ja taotluse aeg tugikeskusele aadressil support@ezviz.com või võtke ühendust oma piirkondliku tugimeeskonnaga.

### **K: Mida peaksin tegema, kui Wi-Fi seadistamine ebaõnnestus?**

V: Kontrollige järgmisi sätteid:

1. Veenduge, et teie mobiiltelefon oleks Wi-Fi-ga ühendatud ja Wi-Fi-võrk töötaks korralikult.
2. Kontrollige võrgu seisukorda:
  - Veenduge, et võrgul poleks tulemüüri ega muid piiranguid.
  - Veenduge, et ruuter saaks teie seadmele IP-aadressi levitada või lülitage staatiline IP välja (DHCP on kõigis EZVIZ-i seadmetes vaikimisi lubatud).
3. Lähtestage kaamera ja veenduge, et kaamera on Wi-Fi seadistusrežiimis, ning seejärel viige seadme seadistamine EZVIZI rakenduses lõpule.

### **K: Kust saada seadme verifitseerimiskoodi (6 suurtähte)?**

V: EZVIZ-i seadmete puhul on 6 suurtähest koosneva verifitseerimiskoodi saamiseks tavaliselt kaks võimalust:

- Enamiku mudelite puhul leiate selle EZVIZ-i seadme kleebiselt/sildilt;
- kinnituskoodi saamiseks võite ka kaameras valida Sätted -> Seadme teave -> Verifitseerimiskood.

 Lisateavet seadme kohta vt veebisaidilt [www.ezviz.com/eu](http://www.ezviz.com/eu).

# Videotoodete kasutamise algatused

Kallid EZVIZ kasutajad!

Kaasaegne tehnika mõjutab meie elu kõiki aspekte. Kui tulevikku suunatud tehnoloogiaettevõtte, oleme üha enam teadlikud tehnoloogia rollist elukvaliteedi ja efektiivsuse parandamisel. Samal ajal oleme teadlikud selle ebaõige kasutamise võimalikust kahjust. Näiteks videotooted saavad salvestada reaalseid, täielikke ja selgeid pilte, seetõttu omavad nad suurt väärtust faktide esindamisel. Siiski võib video salvestuste ebaõige levitamine, kasutamine ja/või töötlemine rikkuda teiste privaatsust, õiguspäraseid õigusi ja huve.

Pühendunud tehnoloogia uuendamisele heaolu nimel, meie EZVIZis toetame siiralt seda, et iga kasutaja peaks kasutama videotooteid õigesti ja vastutustundlikult, et koos luua positiivne keskkond, kus kõik seotud praktikad ja kasutamine vastavad kehtivatele seadustele ja määrustele, austavad üksikisikute huve ja õigusi ning edendavad sotsiaalset moraali.

EZVIZi algatused, millele soovime teie tähelepanu pöörata:

1. Igaühel on mõistlik ootus privaatsuse järele ja videotoodete kasutamine ei tohik olla vastuolus sellise mõistliku ootusega. Seetõttu tuleks avalikes kohtades videotoodete paigaldamisel näidata mõistlikul ja tõhusal viisil hoiatusmärkus, milles selgitatakse jälgimisvahemikku. Mitteavalike alade puhul hinnatakse osalevate inimeste õigusi ja huve läbimõeldult, sealhulgas, kuid mitte ainult, videoseadmete paigaldamine pärast osaliste nõusoleku saamist ning kõrgelt nähtamatute videoseadmete paigaldamine ilma teiste teadmata.
2. Videotooted salvestavad objektiivselt tegelikke tegevusi kindla aja ja ruumi piires. Kasutajad peaksid mõistlikult tuvastama ette inimesed ja õigused, mis on selles ulatuses kaasatud, et vältida portree, privaatsuse või teiste seaduslike õiguste rikkumist, samal ajal end kaitstes videotoodete abil. Märkimisväärselt, kui otsustate oma kaameras helisalvestusfunktsiooni lubada, jäädvustab see helisid, sealhulgas vestlusi, jälgimisulatuses. Soovitame tungivalt põhjalikku hindamist võimalike heliallikate osas jälgimisulatuses, et enne helisalvestusfunktsiooni sisselülitamist täielikult aru saada vajalikkusest ja mõistlikkusest.
3. Kasutatavad videotooted genereerivad pidevalt reaalsest stseenist heli- või visuaalseid andmeid, mis võivad sisaldada biomeetrilist teavet, näiteks näokujutisi, lähtudes toote omaduste valikust kasutaja poolt. Selliseid andmeid saab kasutada või töödelda kasutamiseks. Videotooted on ainult tehnoloogilised vahendid, mis ei suuda ega saa inimlikult järgida õiguslikke ja moraalseid standardeid, et juhtida andmete seaduslikku ja korrektset kasutamist. See on inimeste meetodid ja eesmärgid, kes kontrollivad ja kasutavad genereeritud andmeid, mis teevad vahet. Seetõttu peavad andmekontrollerid mitte ainult rangelt järgima kehtivaid seadusi ja määrusi, vaid ka täiel määral austama mittekohustuslikke reegleid, sealhulgas rahvusvahelisi konventsioone, moraalinorme, kultuurinorme, avalikku korda ja kohalikke kombeid. Lisaks peaksime alati eelistama privaatsuse ja portreeõiguste kaitset ning teisi mõistlikke huve.
4. Videotoodete poolt pidevalt genereeritavad videodata sisaldavad eri sidusrühmade õigusi, väärtusi ja muid nõudmisi. Seega on äärmiselt oluline tagada andmete turvalisus ja kaitsta tooteid pahatahtlike sissetungide eest. Iga kasutaja ja andmetöötaja võtab kõik mõistlikud ja vajalikud meetmed toote ja andmete turvalisuse maksimeerimiseks, vältides andmete lekkeid, ebaõiget avaldamist või väärkasutust, sealhulgas, kuid mitte ainult, seadistades juurdepääsu kontrolli, valides sobiva võrgu keskkond, kuhu on video tooted ühendatud, kehtestades ja pidevalt optimeerides võrgu turvalisust.
5. Videotooted on andnud suure panuse meie ühiskonna turvalisuse parandamisse ja me usume, et nad jätkavad positiivset rolli meie igapäevaelu erinevates valdkondades. Iga katse kuritarvitada neid tooteid inimõiguste rikkumiseks või ebaseaduslike tegevuste sooritamiseks on vastuolus tehnoloogia innovatsiooni ja tootearenduse väärtuse põhiolomusega. Julgustame iga kasutajat looma enda meetodeid ja reegleid videotoodete kasutamise hindamiseks ja jälgimiseks, tagamaks, et neid tooteid kasutatakse alati õigesti, läbimõeldult ja heasoovlikult.